



METAL İŞLEME MAKİNALARI

METALWORKING MACHINERY

МЕТАЛЛООБРАБАТЫВАЮЩЕЕ ОБОРУДОВАНИЕ

üretimdeki gücünüz...

your strength in production...

ВАША МОЩЬ В ПРОИЗВОДСТВЕ...

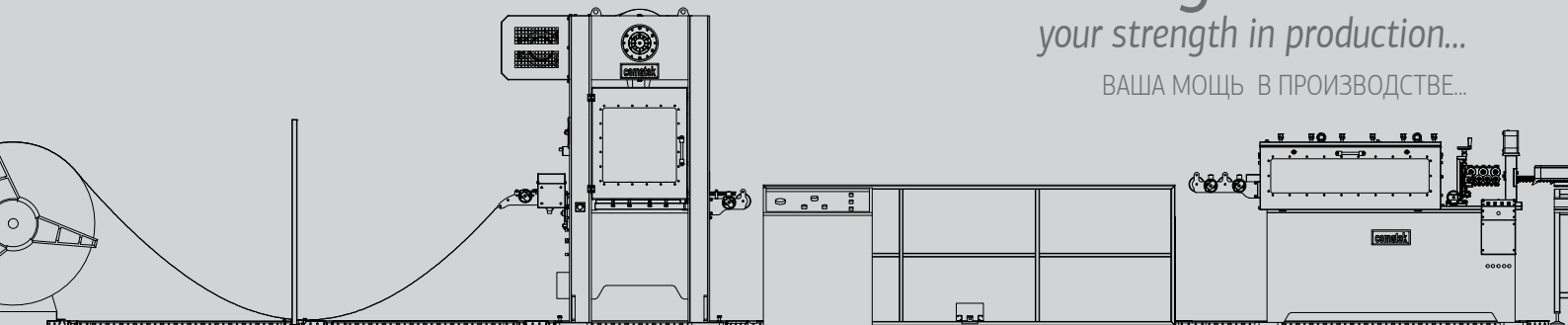

■ HAKKIMIZDA

CEMATEK makine imalatı yapan, tasarım ve imalat konusunda 15 yıldan fazla deneyime sahip bir firmadır.

Ürettiğimiz makineler ve üretim hatları 15 ülkede kullanılmaktadır.

MİSYONUMUZ Müşteriyi rekabetçi kılan metal işleme makinalarını güncel teknoloji ile güvenilir bir biçimde üretme başarısını göstermektir.

VİZYONUMUZ Gelecekte kurumsal yapısını oturtmuş, teknolojik ürün üretimi ve çalışanlarının eğitimine ağırlık vererek satış ve üretim artışı ile büyümüş bir firma olmaktır.

HEDEFİMİZ Ürettiğimiz metal işleme makinalarında Türkiye’de ve dünya’da marka olmaktır.

Üretim programı hidrolik abkant presler, sıva köşe profili üretim hattı ev Alçıpan profili üretim hattı yer alır.

Ürünlerimiz beyaz eşya, savunma sanayi, inşaat –yapı sanayi, elektrik ve metal sanayinde kullanılır.

■ ABOUT US

CEMATEK is a machine producer with more than 15 years of experience in design and production.

Our machinery and production lines are operated in 15 different countries.

OUR MISION is become a developed firm by increasing production and sales with the aid of well trained labor, excellent organization and technological production.

Our TARGET is to be a leading firm for metal processing machinery in Turkey and in the world.

Our products are extensively used white goods industry, defense, building industry, electrical and metal industry

Hydraulic press brakes have CE Certification

■ O HAC

CEMATEK (ЧЕМАТЕК) – компания которая на протяжении более 15 лет проектирует и производит станки и машины.

Произведенные нами станки и линии используются в 15 странах.

НАША МИССИЯ, предоставить клиентам конкурентоспособные, надежные станки по обработке металла, произведенные по современным технологиям.

НАШИ ПЛАНЫ, в будущем стать большой фирмой с устойчивой теоретической базой, производить технологическую продукцию, уделять большое значение обучению работающего персонала и тем самым увеличить объемы производства и сбыта производимой продукции.

НАШИ ЗАДАЧИ, стать как в Турции так и во всем мире известной маркой по производству металлообрабатывающих станков и машин.

В производимую нами продукцию входят гидравлические пресса, линии по производству уголков под штукатурку и линии по производству профиля для гипсокартона.

Производимая нам продукция применяется в производстве бытовой техники, в оборонной промышленности, в строительной промышленности, при производстве электрооборудования и в металлургии.





HİDROLİK ABKANT PRESLER
HYDRAULIC PRESS BRAKES
ГИДРАВЛИЧЕСКИЕ ГИБОЧНЫЕ ПРЕССЫ



SIVA KÖŞE PROFİLİ ÜRETİM HATTI
CORNER BEAD PRODUCTION LINE
ЛИНИЯ ПО ПРОИЗВОДСТВУ
УГОЛКОВ ПОД ШТУКАТУРКУ



ALÇIPAN PROFİL ÜRETİM HATTI
**PRODUCTION LINE FOR
PLASTERBOARD PROFILE**
ЛИНИЯ ПО ПРОИЗВОДСТВУ
ГИПСОКАРТОННОГО ПРОФИЛЯ

ÜRÜNLERİMİZ

- Hidrolik abkant presler
- Köşe profili üretim hatları
- Alçıpan profili üretim hatları

UZMANLIK

- Mühendislik ve Tasarım
- Mekanik-Hidrolik-Pnömatik-Otomasyon
- Rollform
- Metal Kalıp

KAYNAKLAR

- Bilgisayar destekli tasarım ekibi
- Deneyimli üretim ekibi
- Deneyimli satış sonrası servis ekibi
- Deneyimli tedarikçi grubu

PRODUCTS

- Hydraulic pres brakes
- Corner bead production lines
- Plasterboard profile production lines

SPECIALITY

- Engineering & Design
- Mechanics-Hydraulics-Pneumatics-Automation
- Rollform
- Metal Dies

RESOURCES

- Computer aided design team
- Skilled production team
- Skilled aftersales service team
- Experienced Suppliers

НАША ПРОДУКЦИЯ

- Гидравлические гибочные пресса
- Линия по производству углового профиля
- Линия по производству гипсокартонного профиля

СПЕЦИАЛЬНОСТЬ

- Инженерия и Проектирование
- Механика-Гидравлика-Пневматика- Автоматизация
- Производство гнутых профилей
- Металлические формы

РЕСУРСЫ

- Команда проектировщиков-компьютерщиков
- Опытная команда производителей
- Опытная бригада послепродажного обслуживания
- Опытная группа поставщиков

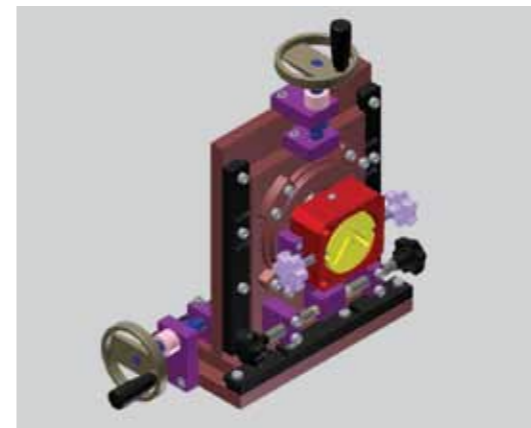

HİDROLİK ABKANT PRESLER

NC KONTROLLÜ-30 Ton

HYDRAULIC PRESS BRAKES NC CONTROL 30t

ГИДРАВЛИЧЕСКИЕ ГИБОЧНЫЕ ПРЕССЫ 30 ТОН С ЧПУ КОНТРОЛЕМ



Küçük metal parçalarda pratik ve seri çalışma özelliği

Fruitfull operation for bending small metal parts

Особенности практической и серийной работы с мелкими металлическими частями

STANDARD ÖZELLİKLER

- Kaynaklı rijid gövde
- 1. Sınıf hidrolik sistem
- Ayak Pedalı
- Basınç Şalteri
- Otomatik 10 ardışık büküm imkanı
- PLC dokunmatik ekran
- Parçalı üst kalıp
- Yekpare alt kalıp

UYGULAMA ALANLARI

- Beyaz Eşya
- Elektrik pano
- Endüstriyel mutfak
- Yangın söndürme ekipmanları
- Endüstriyel soğutma
- Medikal parça
- Metal raf
- Yapı sanayi

OPSİYONEL ÖZELLİKLER

- Optik Bariyer
- CE sertifikası

BASIC FEATURES

- Steel welded rigid frame
- 1. Class hydraulic system
- Foot pedal
- Pressure switch
- Automatic sequential bending up to ten steps
- PLC Touch screen
- Upper tool in segments
- Single piece lower tool

APPLICATION AREAS

- Whitegoods Industry
- Electrical switchboard
- Industrial kitchen
- Fire extinguishing equipment
- Industrial cooling
- Medical part
- Metal shelve
- Building Industry

OPTIONAL FEATURES

- Safety barrier
- CE certification

СТАНДАРТНЫЕ ОСОБЕННОСТИ

- Сварные стальные трубы в жесткой раме
- Гидравлическая система 1 класса
- Ножные педали
- Реле давления
- Автоматическая последовательная гибка до 10 шагов
- ПЛК (программируемый логический контролер) с сенсорным экраном
- Раздельная верхняя форма
- Монолитная нижняя форма

СФЕРЫ ПРИМЕНЕНИЯ

- Бытовая техника
- Электрощиты
- Промышленные кухни
- Противопожарное снаряжение
- Промышленное холодильное оборудование
- Медицинское оборудование
- Металлические полки
- Строительная промышленность

ДОПОЛНИТЕЛЬНЫЕ ВОЗМОЖНОСТИ

- Оптический Барьер
- CE сертификации

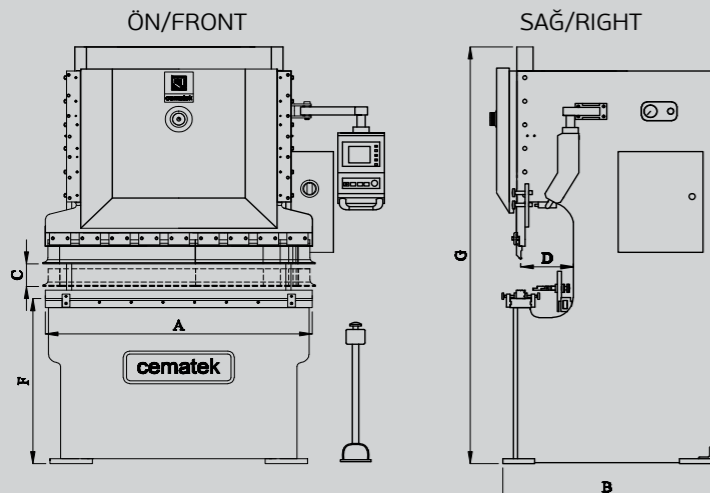

Boyutlar ve Teknik Özellikler / Dimensions and Technical Specifications / ГАБАРИТЫ И ТЕХНИЧЕСКИЕ ОСОБЕННОСТИ			
Model/Model		Модель	CMT-AP 30
Kapasite	Capacity	Мощность	kN 300
Alt ve Üst Çene Boyutları	Bending Length	Габариты нижней и верхней губки	A mm. 1250
Yan Genişlik	Machine Width	Боковая амплитуда	B mm. 1050
Koç Çalışma Stroğu	Working Stroke	Рабочий цикл болванки	C mm. 150
Çene Derinliği	Throat Depth	Глубина губки	D mm. 250
Alt Tabla Yerden Yüksekliği	Table Height	Высота нижней пластины от пола	F mm. 820
Yerden Yüksekliği	Height	Высота от пола	G mm. 2080
Hızlı İniş Hızı	Approach Speed	Скорость быстрого спуска	mm/s 33
Presleme Hızı	Working Speed	Скорость прессования	mm/s 8
Çalışma Sistemi	Operating System	Система функционирования	Automatic / Manuel
Hidrolik Piston Stoperi	Hydraulic Piston Stopper	Гидравлическая поршневой ограничитель	Adjustable
NC Kontrol	NC Control	Контроль NC	+

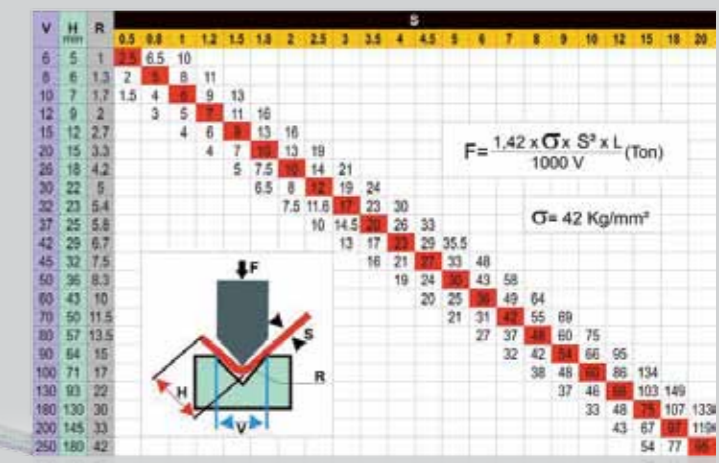

SIVA KÖŞE PROFİLİ ÜRETİM HATTI

CORNER BEAD PRODUCTION LINE

ЛИНИЯ ПО ПРОИЗВОДСТВУ УГОЛКОВ ПОД ШТУКАТУРКУ



EN 13658 Standardında profiler üretir

Produces corner beads
conforming to EN13658
Standards

Производство профиля
стандарта EN 13658

- Farklı modellerde köşe profilleri
Various models of corner beads
Угловые профили различных моделей
- Baklava delikli siva köşe profili
Expanded metal corner bead
Уголок под штукатурку с
ромбовидными отверстиями
- Alçı köşe profili
Perforated metal corner bead
Угловой профиль для гипсокартона
- Mastar profil
Depth gauge profile
Нивелирная рейка

STANDARD ÖZELLİKLER

- Üretim hızı:
24 m/dak (baklava delikli siva köşe profili)
36 metre/dakika (alçı köşe profili)
- Malzeme: Galvaniz sac,aluminum
- Malzeme kalınlığı: 0.30mm-0.50mm
- Genişlik: 30mm-70mm
- Elektrik Gücü:7 kw
- Basınçlı hava: 8 bar, 7 lt/dak
- Yerleşim alanı : 3metre x 15 metre

SERVO BESLEMELİ EKSANTRİK PRESS

- H tipi konstrüksiyon
- Hava kavramalı, 20ton
- 8 Yüzeyden bilyalı kızaklı sistem

ROLLFORM MAKİNASI

- 6 istasyonlu
- Direkt dişli tahrikli istasyonlar

MAKARALAR

- Kaliteli takım çeliğinden
- Hassas işlenmiş ve sertleştirilmiş
- Uzun ömürlü

BASIC FEATURES

- Production speed:
24 meter/min. (expanded metal corner bead)
36 meter/min (angle bead)
- Material: Galvanised steel, aluminum
- Material thickness: 0.30mm-0.50mm
- Width: 30mm-70mm
- Electric Power: 7 kw
- Compressed air: 8 bar, 7 l/min.
- Production space req'd: 3 meter x 15 meter

ECCENTRIC PRESS WITH SERVO FEEDER

- H frame construction
- Pneumatic engaged, 20ton
- Ball bearing sliding system with 8 surfaces

ROLLFORM MACHINE

- 6 stations
- Direct gear driven stands

ROLLERS

- From quality tool steel
- Precise machined and hardened
- Long life

СТАНДАРТНЫЕ ОСОБЕННОСТИ

- Производительность:
24 метра/мин (уголка под штукатурку с ромбовидными отверстиями)
36 метров/мин (профиля для гипсокартона)
- Материал: Оцинкованный лист, алюминий
- Толщина материала: 0.30mm-0.50mm
- Ширина: 30mm-70mm
- Электрическая мощность:7 kw
- Давление воздуха: 8 bar, 7 lt/мин
- Занимаемая площадь: 3 метрах 15 метров

ЭКЦЕНТРИКОВЫЙ ПРЕСС с СЕРВОПРИВОДОМ

- Конструкция H- вида
- Охват воздуха, 20тон
- Система скольжения поверхности состоит из 8 шарикоподшипников

МАШИНЫ ДЛЯ ПРОИЗВОДСТВА ГНУТОГО ПРОФИЛЯ

- 6 станций
- Станция с прямым приводом

РОЛИКИ

- Качественная сталь
- Тонкая обработка и закалка
- Долгий срок службы

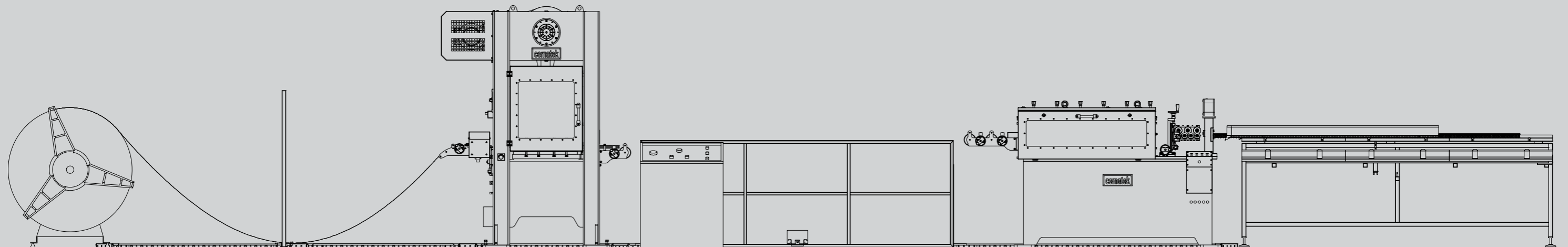

SIVA KÖŞE PROFİLİ ÜRETİM HATTI

CORNER BEAD PRODUCTION LINE

ЛИНИЯ ПО ПРОИЗВОДСТВУ УГОЛКОВ ПОД ШТУКАТУРКУ

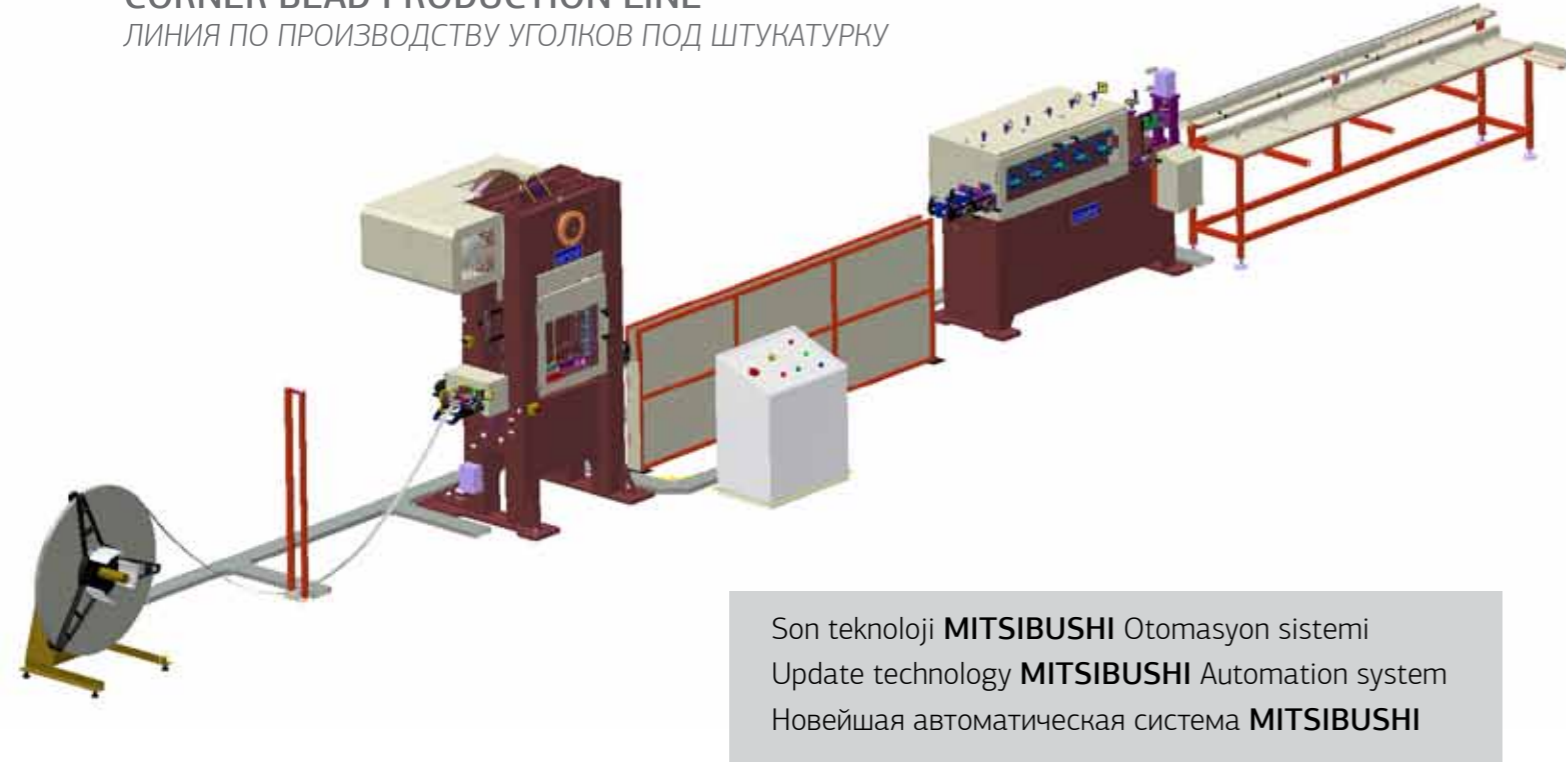

METAL KALIBI

- Yüksek mukametli alaşımlı kalıp çeliğinden
- Sertleştirilmiş ve uzun ömürlü

METAL DIE

- From high strength alloyed tool steel
- Hardened and long life

МЕТАЛЛИЧЕСКИЕ ФОРМЫ

- Высоколегированная сталь для форм
- Закаленное с длительным сроком службы

BANT AÇMA

- Rulo eni: 100mm
- Rulo dış çapı: 1200mm

DE-COILER

- Coil width: 100mm
- Coil outside diameter: 1.200mm

ЛЕНТОРАЗМАТЫВАТЕЛЬ

- Ширина рулона: 100mm
- Наружный диаметр рулона: 1200mm

BOY KESME CUT-TO-LENGTH РАЗРЕЗАНИЕ ПО ДЛИНЕ

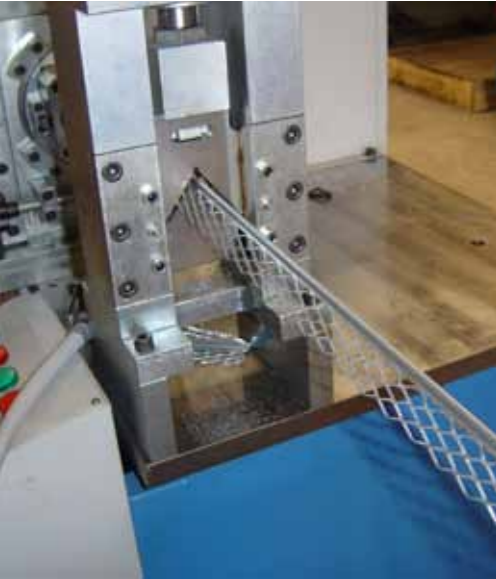

DOĞRULTMA ÜNİTESİ STRAIGHTENER БЛОК ДЛЯ ВЫПРЯМЛЕНИЯ



DEVİRME SEHBASI STAKING TABLE СТОЛ ДЛЯ ОПРОКИДОВАНИЯ

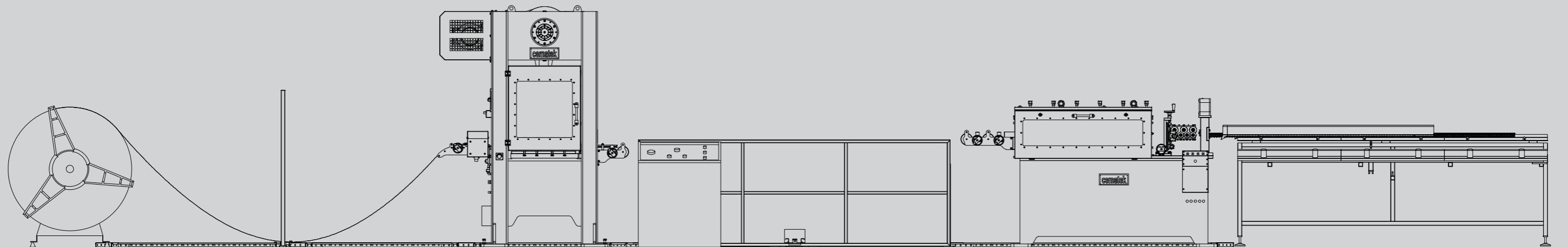

ALÇIPAN PROFİL ÜRETİM HATTI

PRODUCTION LINE FOR PLASTERBOARD PROFILE

ЛИНИЯ ПО ПРОИЗВОДСТВУ ГИПСОКАРТОННОГО ПРОФИЛЯ



EN 14195 Standardında
profiller üretir

Produces profiles
conforming to EN14195
Standards

Выпускается профиль
стандарта EN 14195

- Tavan U,C Profilleri
UD and CD profiles for ceiling
C- и U-образные профили для кровли
- Duvar U50/U75/U100 ve C50/C75/
C100 profilleri
UW50/UW75/UW100 and
CW50/CW75/CW100 profiles for Walls
U50/U75/U100 и C50/C75/C100
профили для стен

STANDARD ÖZELLİKLER

- Üretim hızı: 40 metre/dakika
- Malzeme kalınlığı: 0.40mm-0.60mm
- Genişlik: 300 mm(max.)
- Elektrik Gücü: 13 kw
- Basıncılı hava: 8 bar, 2 lt/dak
- Yerleşim alanı: 3metre x 15 metre

ROLLFORM MAKİNASI

- 12 istasyonlu

MAKARALAR

- Kaliteli takım çeliğinden
- Hassas işlenmiş ve sertleştirilmiş
- Uzun ömürlü

SERVO SÜRÜCÜLÜ UÇAR MAKAS BOY KESME

- Hidrolik tahrikli

BASIC FEATURES

- Production speed: 40 meter/min
- Material thickness: 0.40mm-0.60mm
- Width : 300mm
- Electric Power: 13 kw
- Compressed air: 8 bar, 2 l/min.
- Production space req'd: 3 meter x 15 meter

ROLLFORM MACHINE

- 12 stations

ROLLERS

- From quality tool steel
- Precise machined and hardened
- Long life

FLYING SHEAR WITH SERVO FEEDER

- Hydraulic driven

СТАНДАРТНЫЕ ОСОБЕННОСТИ

- Производительность: 40 метров/мин
- Толщина материала: 0.40mm-0.60mm
- Ширина: 300 мм (max.)
- Электрическая мощность: 13 kw
- Давление воздуха: 8 bar, 2 lt/мин
- Занимаемая площадь: 3метра x 15метров

МАШИНА ROLLFORM

- 12 станций

РОЛИКИ

- Качественная сталь
- Тонкая обработка и закалка
- Долгий срок службы

НОЖНИЦЫ ДЛЯ РЕЗКИ ДЛИНЫ С СЕРВОПРИВОДОМ

- С гидравлическим приводом

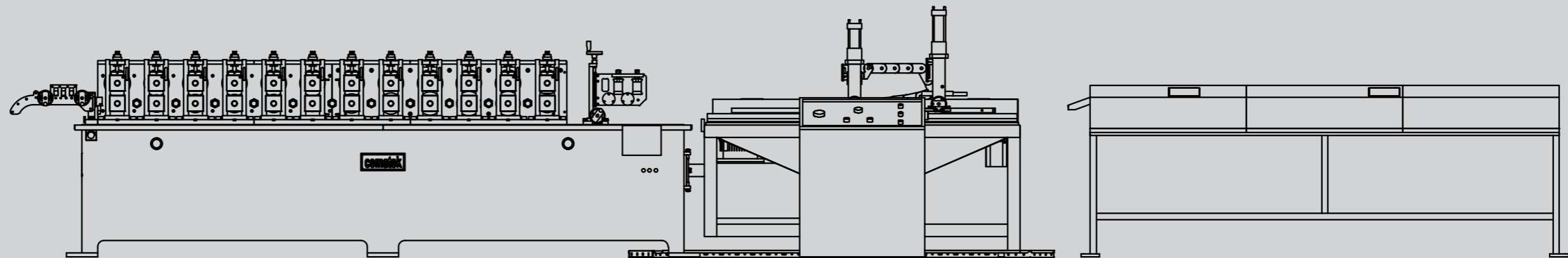
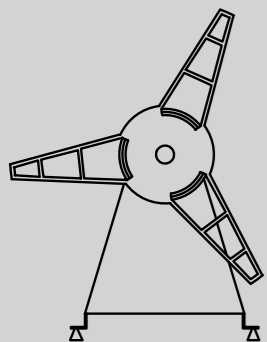
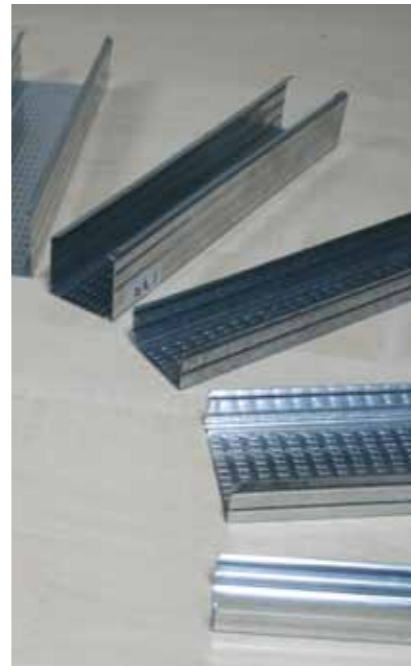

ALÇIPAN PROFİL ÜRETİM HATTI

PRODUCTION LINE FOR PLASTERBOARD PROFILE

ЛИНИЯ ПО ПРОИЗВОДСТВУ ГИПСОКАРТОННОГО ПРОФИЛЯ

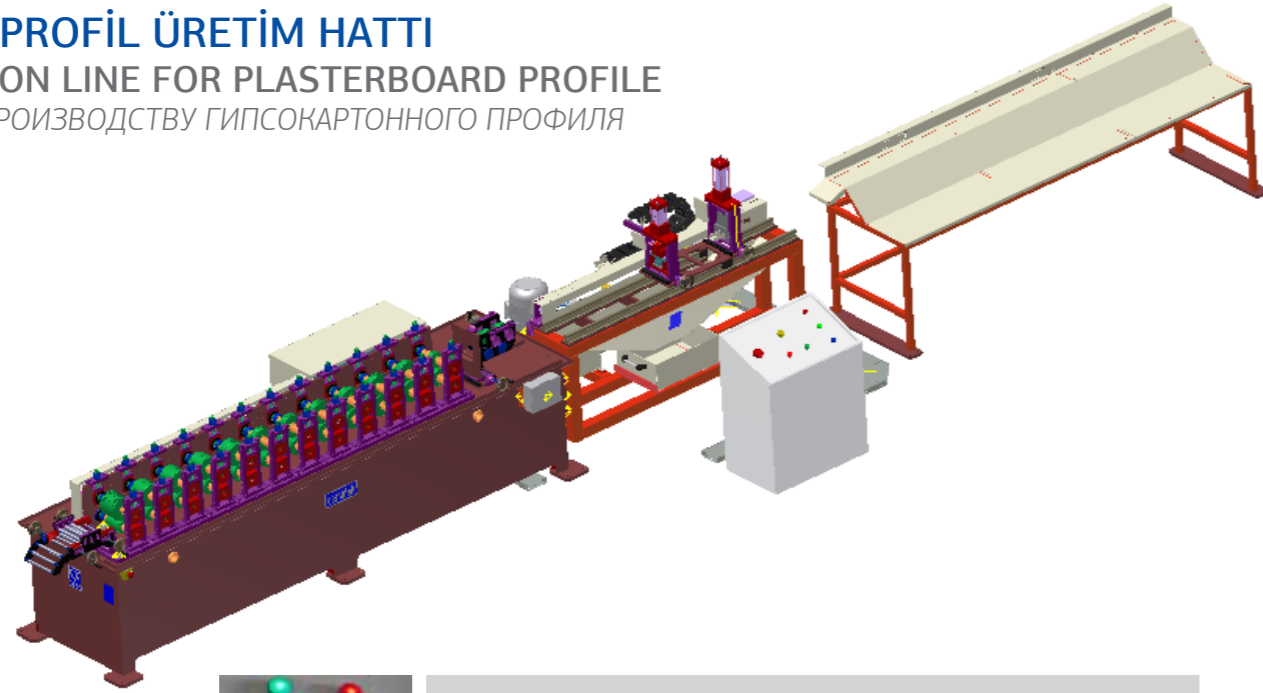

Son teknoloji **MITSUBUSHI** Otomasyon sistemi
Update technology **MITSUBUSHI** Automation system
Новейшая автоматическая система **MITSUBUSHI**

BANT AÇMA

- Rulo eni: 300mm
- Rulo dış çapı: 1200mm

DE-COILER

- Coil width: 300mm
- Coil outside dia. : 1.200mm

ЛЕНТОРАЗМАТЫВАТЕЛЬ

- Ширина рулона: 300mm
- Наружный диаметр рулона: 1200mm

• Hassas işlenmiş istasyon parçaları
Precise machined Stands
Стенд с точной обработкой

• Hidrolik delme ünitesi
Hydraulic punching
Установка гидравлического сверления

• Profil kablo geçiş deliği
Holes of cable passage on profile
Отверстия кабельных проходов в профиле



BOY KESME CUT-TO-LENGTH

РАЗРЕЗАНИЕ ПО ДЛИНЕ



DOĞRULTMA ÜNİTESİ STRAIGHTENER

БЛОК ДЛЯ ВЫПРЯМЛЕНИЯ



DEVİRME SEHBASI STAKING TABLE

СТОЛ ДЛЯ ОПРОКИДОВАНИЯ

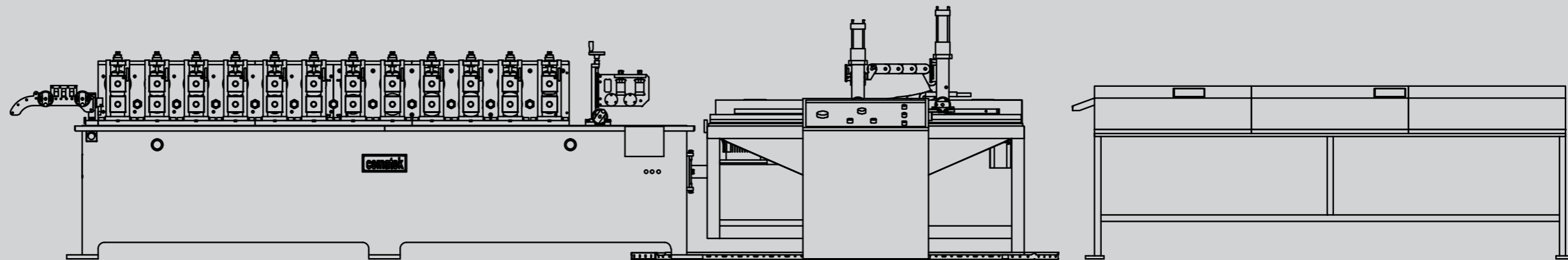
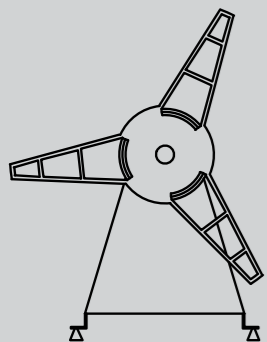

REFERANSLAR REFERENCES ССЫЛКИ

Abu Dhabi, Albania, Algeria, Bosnia-Herzegovina, Bulgaria, Croatia, Dubai, Georgia, Kosovo, Macedonia, Romania, Russia, Saudi Arabia, Serbia, Slovenia, Syria, Turkey, Ukraine.

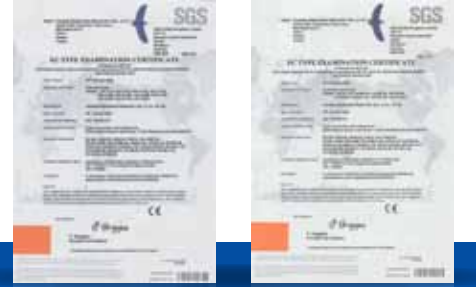

CEMATEK MÜHENDİSLİK MAKİNA İNŞ. İMLT. SAN. ve TİC. LTD. ŞTİ.
BAŞKENT O.S.B. 12. Cadde No: 9 Malıköy SİNCAN / ANKARA - TÜRKİYE
Tel: +90 312 640 16 50 (3 hat) • Fax: +90 312 640 16 53
www.cematek.com.tr • e-mail: cematek@cematek.com.tr

KOSGEB



www.kosgob.gov.tr
Fersa Matbaacılık Ltd. Şti.
30 Ocak 2012

